



РИСОВАНИЕ

ТРЕТИЙ КЛАСС



МОСКВА • 1961

Н. Н. РОСТОВЦЕВ



РИСОВАНИЕ

ТРЕТИЙ КЛАСС



МОСКВА • 1961



**РИСОВАНИЕ
С НАТУРЫ**



ПОМНИ!

Во время рисования с натуры надо правильно держать в руках карандаш и доску с бумагой. Карандаш держи дальше от очинённого конца и всеми пальцами, так чтобы рука могла свободно двигаться во все стороны.

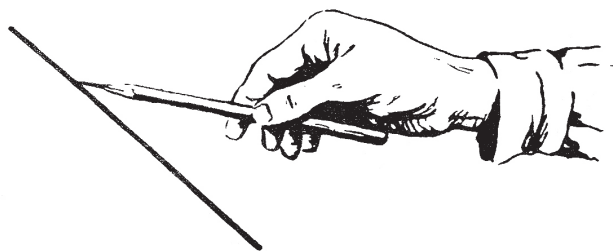

Правильно.



Неправильно.

Когда ты держишь карандаш неправильно, то движения твоей руки скованы и тебе трудно провести плавную линию. Когда ты держишь карандаш правильно, у тебя кисть руки подвижна и рука без напряжения управляет карандашом. Ты легко сможешь дать нужное направление проводимой линии.

Посмотри, как надо сидеть и держать доску с бумагой при работе над рисунком в домашних условиях.



Сидеть надо свободно, а доску с бумагой держать дальше от себя, чтобы хорошо видеть весь свой рисунок и не загромождать доской натуру.



Начнём курс рисования с повторения пройденного. Ты уже рисовал с натуры различные листья деревьев, нарисуй теперь с натуры лист клёна.

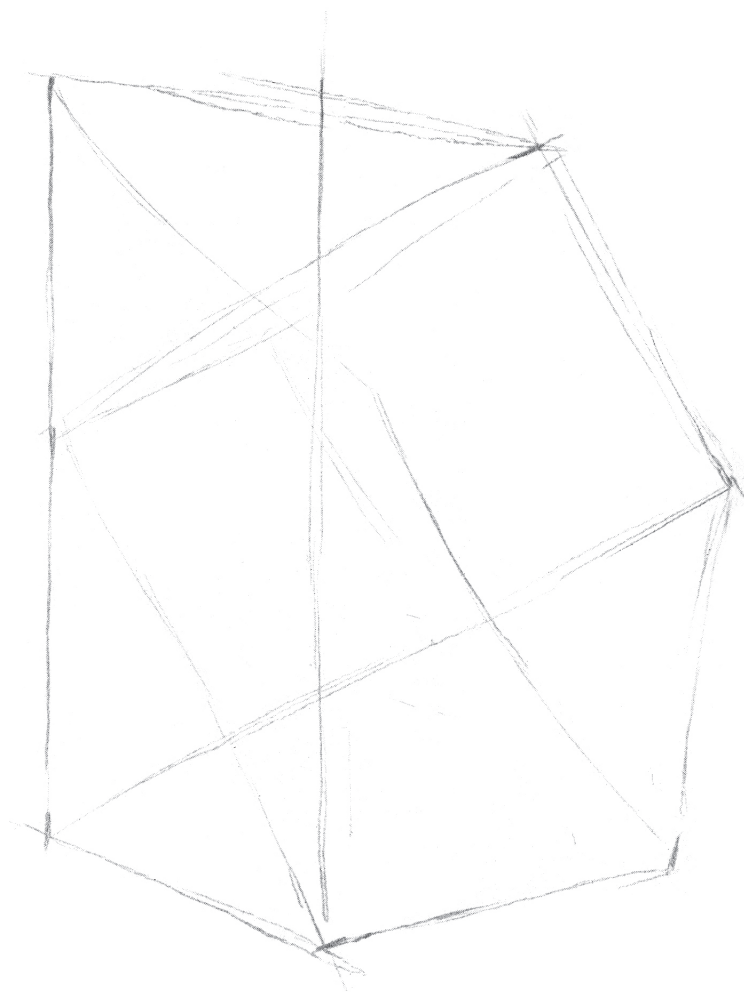

Вначале определи место для рисунка, или, как выражаются художники, реши композицию рисунка. Изображение должно быть в центре листа бумаги и довольно крупного размера.

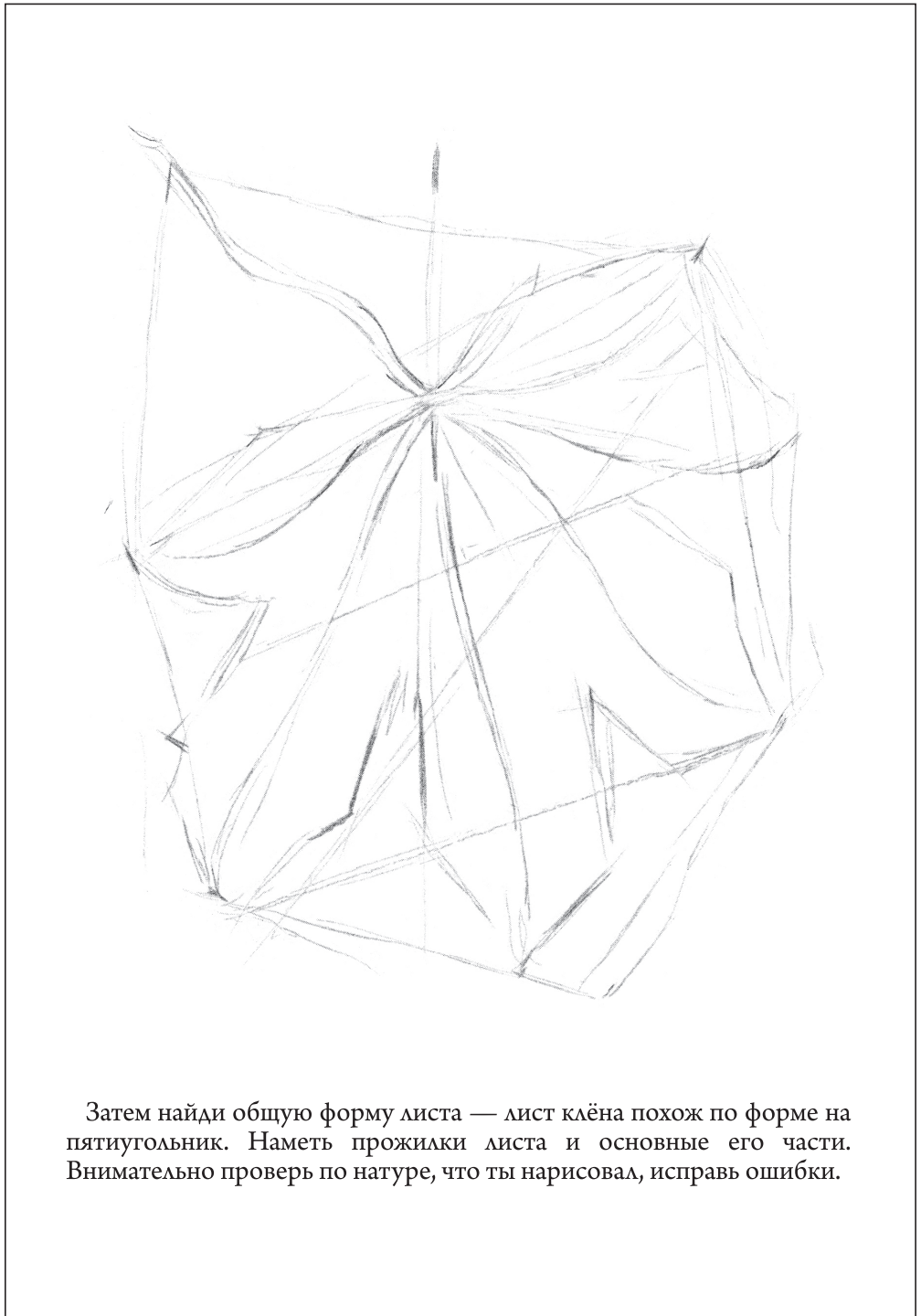

Затем найди общую форму листа — лист клёна похож по форме на пятиугольник. Наметь прожилки листа и основные его части. Внимательно проверь по натуре, что ты нарисовал, исправь ошибки.



Затем, слегка прикасаясь карандашом к бумаге, нарисуй форму листа клёна со всеми деталями и опять внимательно сверь рисунок с натурой. Следи, чтобы общая форма листа (пятиугольника) не искажалась. Вспомогательные линии можешь стереть.



После тщательной проверки изображения по натуре проложи тени и более мелкие прожилки. Уточни рисунок кончиков листа и других мелких деталей.



Если рисунок намечен правильно, то можно усилить нажим карандаша на бумагу и приступить к отделке рисунка. Отдельвай рисунок как можно тщательнее и точнее изображай натуру.

Нарисуй с натуры ветку тополя.

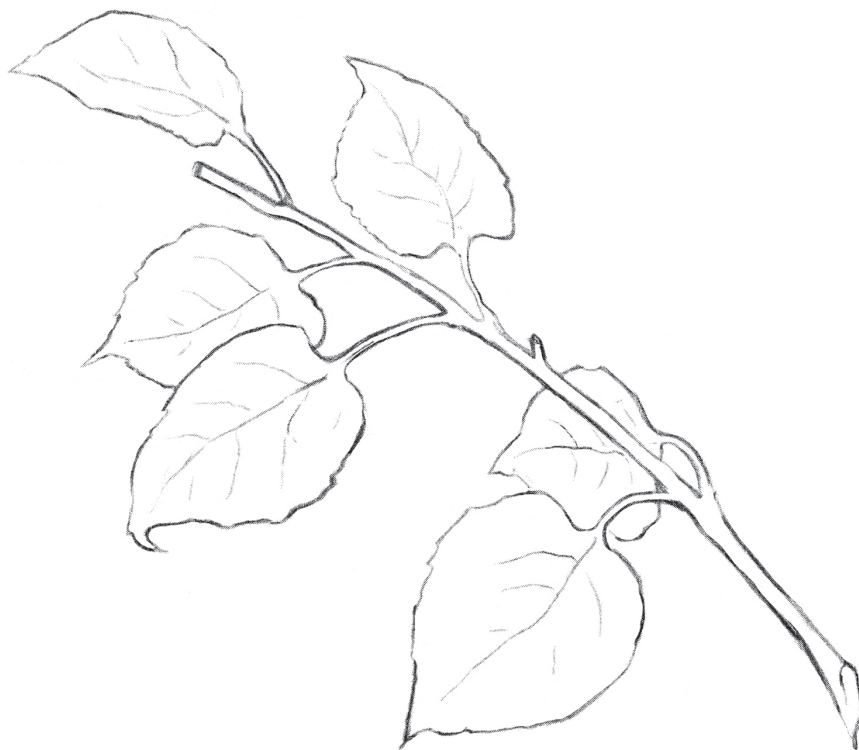

Порядок работы:

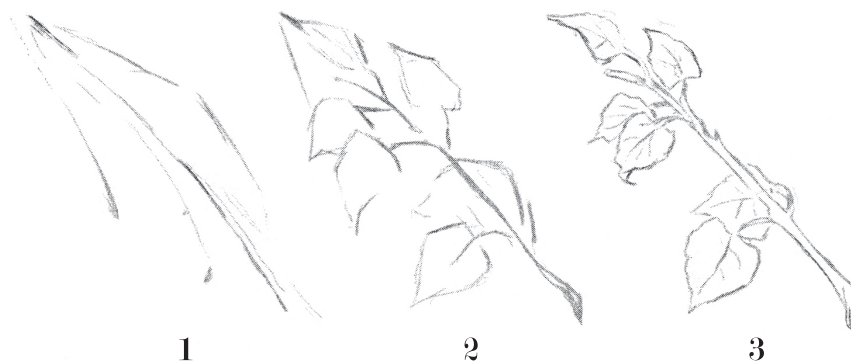

Пойди посмотри в натуре, какой формы листья подорожника и сирени или лебеды и дуба, плюща и кислички, винограда и герани. Запомни их форму и, придя домой, нарисуй их по памяти.



Подорожник

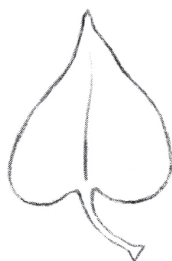

Сирень



Виноград



Стрелолист

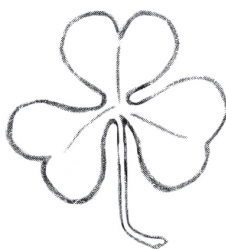

Кислица



Дуб

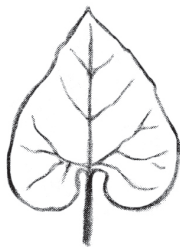

Лебеда

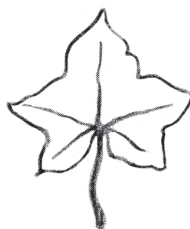

Плющ



Герань

До сих пор мы рисовали предметы, повёрнутые к нам прямо — фронтально. Теперь начнём рисовать предметы в самых различных положениях. Вид предмета зависит от того, как он расположен по отношению к уровню твоих глаз (или иными словами — твоему горизонту). На нашем рисунке ты видишь изображение улицы — вид из окна трамвая.



Посмотри на рельсы, на столбы, на линии карнизов домов. Величина предметов по мере их удаления от нас уменьшается, например, ближние столбы кажутся больше, дальние — меньше. Трамвайные рельсы у края картины шире, а в глубине сужаются. Все эти явления называются явлениями перспективы (сокращения).

Линия горизонта всегда находится на уровне наших глаз. Если мы присядем, то и линия горизонта опустится вместе с нами. Если мы поднимемся выше, то поднимется и линия горизонта.



Посмотри на нашем рисунке телеграфные провода, столбы, шпалы и рельсы. Удаляясь от нас, они уменьшаются в размере, сближаются у линии горизонта. Помни, что чем дальше предмет находится от твоих глаз, тем он кажется всё меньше и меньше.

Это одно из правил перспективы. Когда будешь рисовать с натуры, соблюдай это правило перспективы.

Чтобы нарисовать правильно с натуры палочку, квадрат или какой-либо другой предмет, надо установить линию горизонта (уровень твоих глаз) и возможно вернее определить направление сокращающихся сторон.



Рисунок палочек в перспективе.



Рисунок квадрата в перспективе.

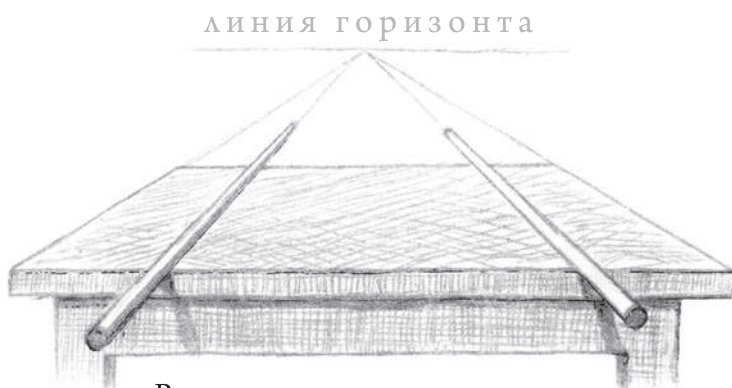

Рисунок круга в перспективе.

Посмотри, как изменяется вид квадрата по мере его разворота.

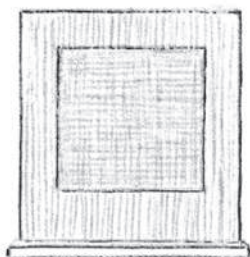

Квадрат прямо перед нами.
Его плоскость видна целиком.

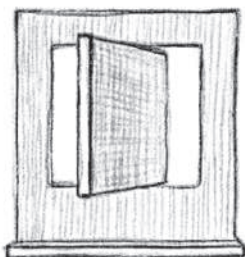

Квадрат немного повернут
от нас. Плоскость квадрата
сократилась.

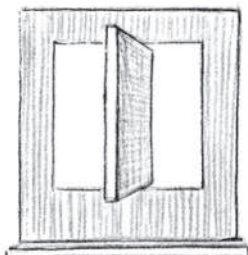

Квадрат ещё больше повернут
от нас. Плоскость квадрата
стала видна ещё меньше.

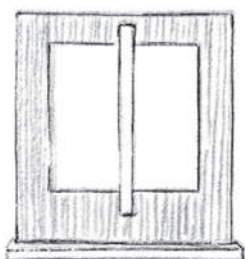

Квадрат повернут к нам ребром.
Плоскости квадрата мы совсем
не видим.

Посмотри, как изменяется вид круга по мере его разворота.

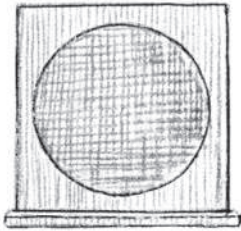

Круг расположен прямо перед нами. Его плоскость видна целиком.

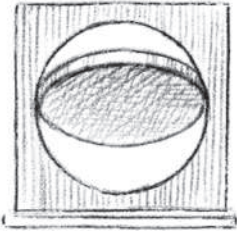

Круг повёрнут. Его плоскость видна меньше. Круг принял очертания овала.

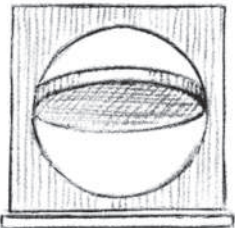

Круг ещё больше повёрнут от нас. Плоскость его ещё больше сократилась.

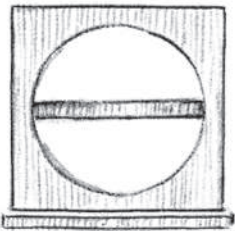

Круг повёрнут к нам ребром. Плоскость круга сократилась до прямой линии.

Когда ты будешь рисовать квадрат в перспективе, помни, что сторона, которая ближе к тебе, будет на рисунке больше, чем дальняя сторона.



Квадрат и круг
в перспективе.

Нарисуй с натуры проволочный круг, лежащий на столе.

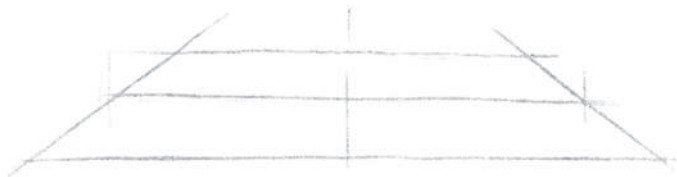

Вначале наметь место для рисунка и



установи линию горизонта.



Легко наметь круг в перспективе. Чтобы круг не был кривой, пользуйся вспомогательными линиями.



Затем сотри резинкой все вспомогательные линии
и уточни рисунок круга.

Когда начинаешь рисовать с натуры, прежде всего красиво разместить изображение на листе бумаги, или, как выражаются художники, скомпонуй рисунок. Рисунок должен располагаться посередине листа бумаги. Если рисунок сдвинуть в сторону, будет некрасиво. Изображение не должно быть очень маленьких размеров и, наоборот, очень больших размеров, а ещё хуже, когда рисунок не умещается на листе бумаги.

Посмотри на примеры хорошего и плохого размещения рисунков на листе бумаги.

Плохое расположение рисунка:

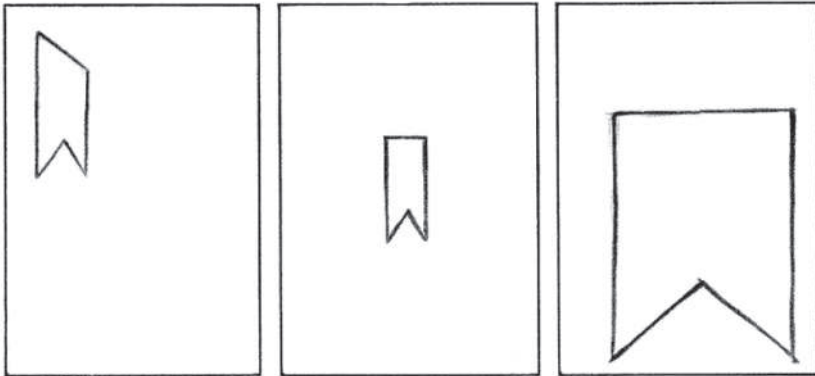

Хорошее расположение рисунка:

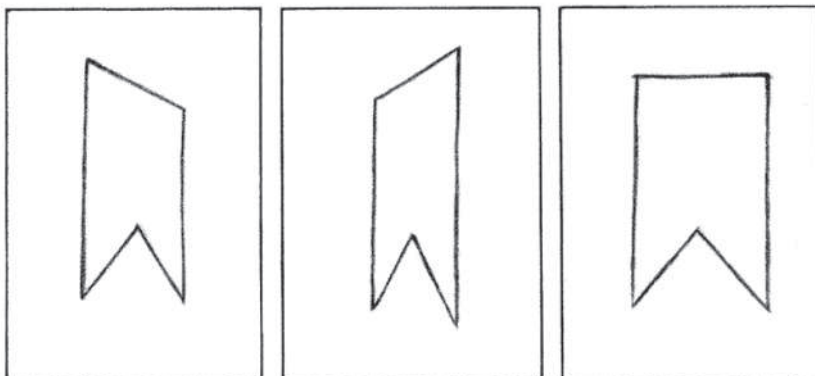

Нарисуй с натуры флажок.

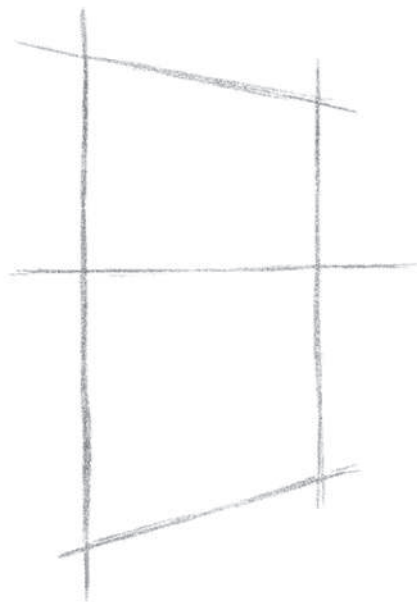

Вначале наметь место для рисунка и установи линию горизонта.

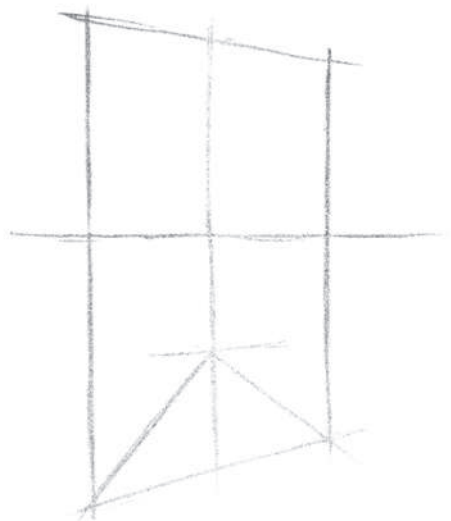

Наметь рисунок флажка и проверь пропорции: на сколько высота больше ширины, на сколько величина выреза меньше всего флажка.

Ещё раз проверь свой рисунок по натуре, выправи ошибки. Затем сотри вспомогательные линии и чётко прорисуй флажок.

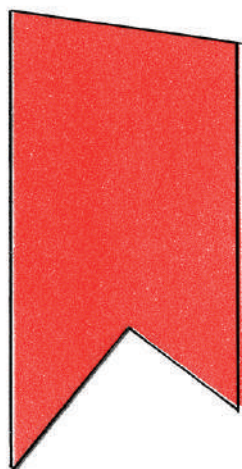
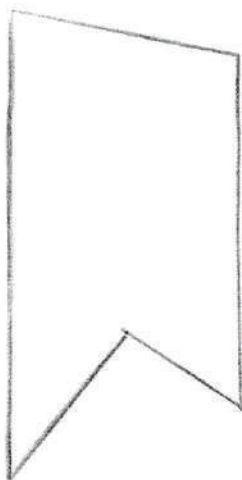

Когда рисунок флажка будет сделан правильно, закрась его тем цветом, какой он имеет в натуре. Закрасить флажок можно цветными карандашами или акварельными красками.

Нарисуй с натуры тетрадь, лежащую на столе.

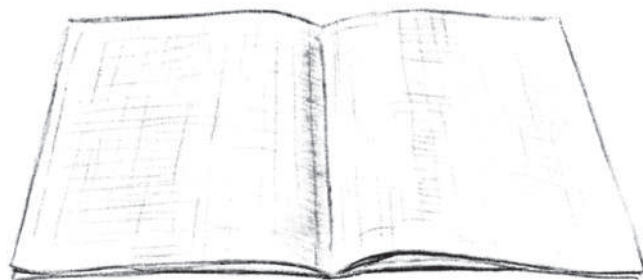

В раскрытом виде.



Закрытую.

Порядок работы.

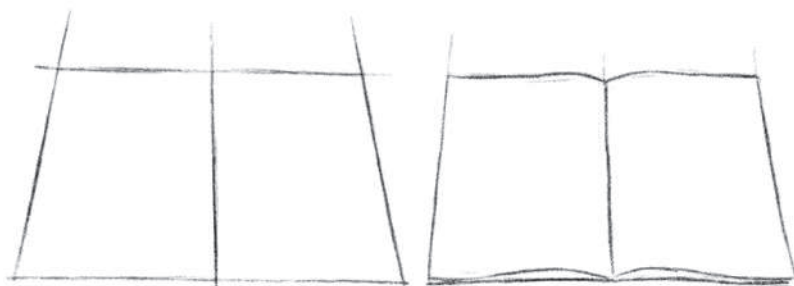

1

2

Порядок работы.

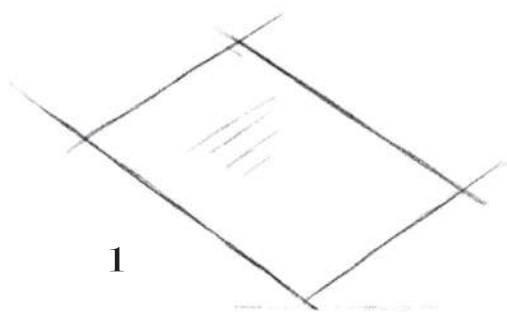

1



2

Нарисуй с натуры книгу.

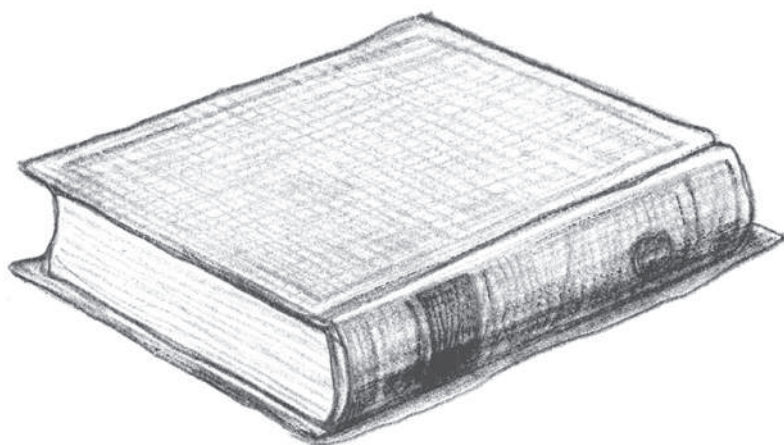

Порядок работы.

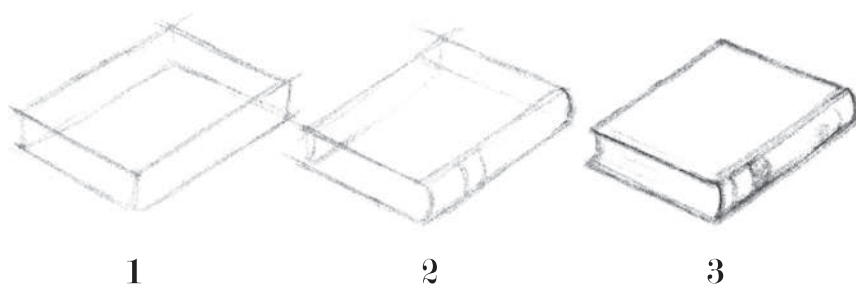

Нарисуй с натуры флажок, лежащий на столе.



Порядок работы.



1

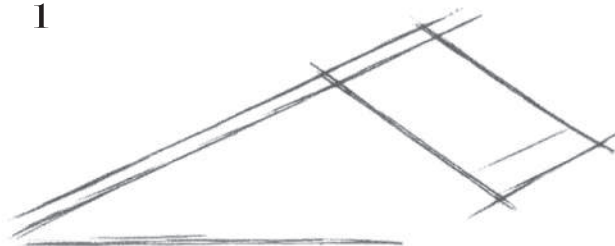

2

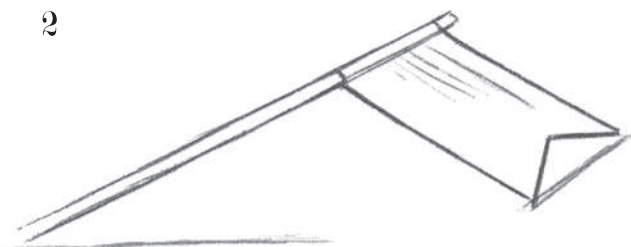

3

Нарисуй с натуры раскрытую книгу.



Порядок работы.

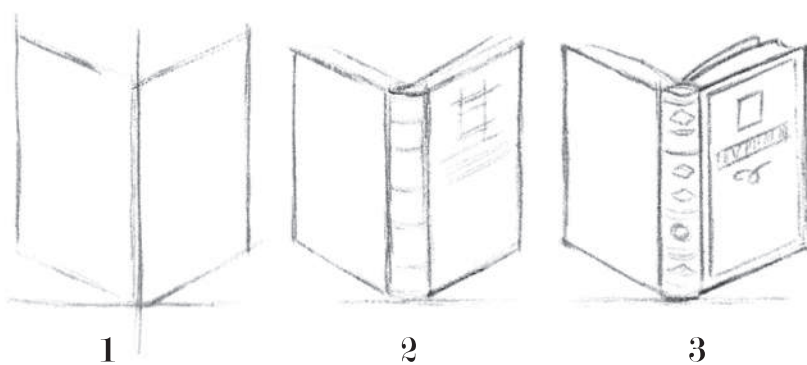

Нарисуй с натуры чайное блюдце.

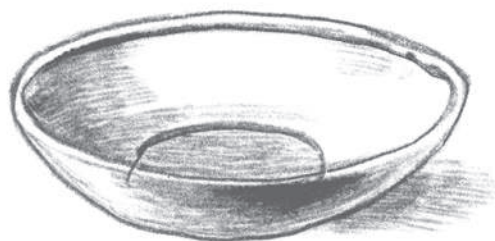

Порядок работы.

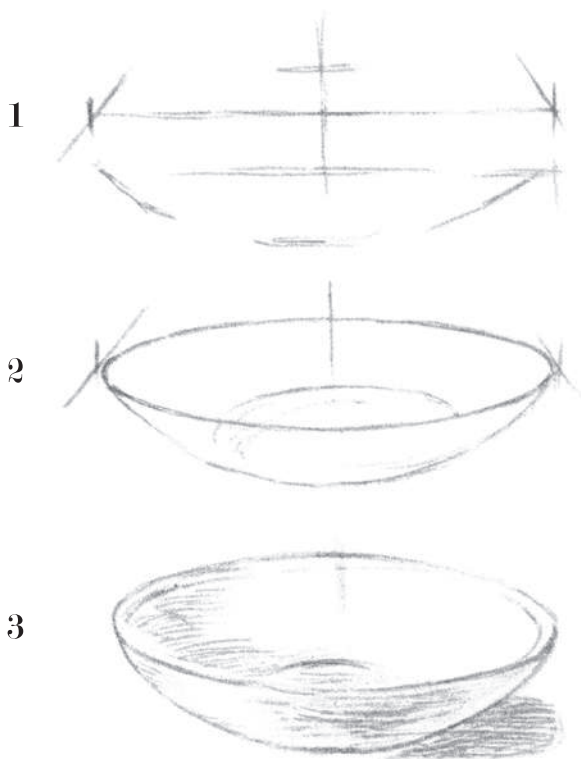

Нарисуй с натуры кружку.



Порядок работы.

о с е в а я л и н и я



1



2



3

Рисуя предметы цилиндрической формы, следует пользоваться осевой линией. С её помощью легче сделать более правильный рисунок.

Поставь кружку так, чтобы она была освещена слева, как на нашем рисунке. На рисунке светлые места кружки должны быть сделаны соответственно светлыми. Самые тёмные места кружки и на рисунке должны быть самыми тёмными.

Нарисуй с натуры ведро.

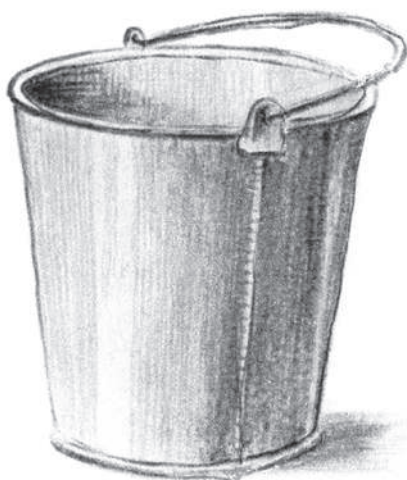

Порядок работы.

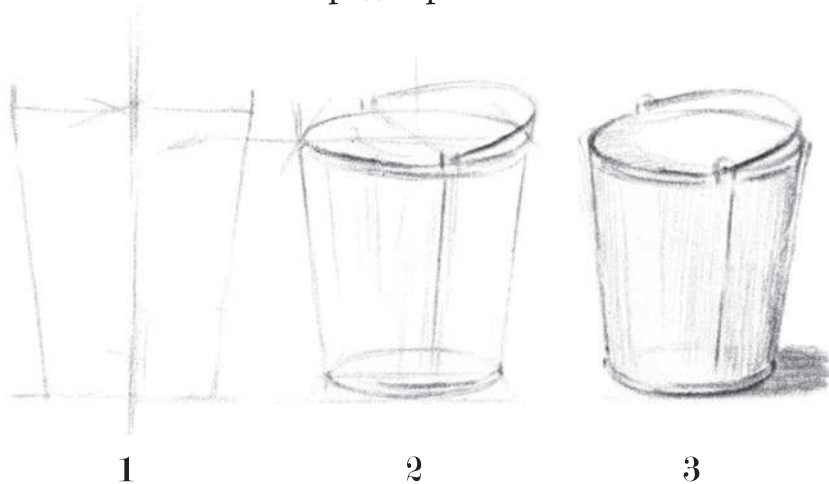

ЗАПОМНИ!

В живописи красный, синий и жёлтый цвета называют основными цветами. Они не могут быть составлены путём смешения красок между собой.

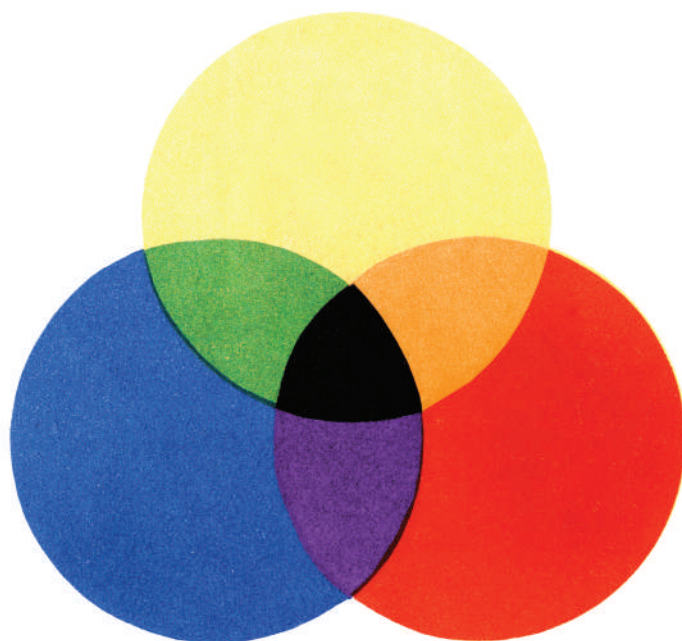

Зелёный, оранжевый и фиолетовый цвета можно получить путём смешивания красок между собой. Эти цвета называются составными.

ЗАПОМНИ!

Если смешать между собой синюю и жёлтую краски, то получится зелёный цвет.

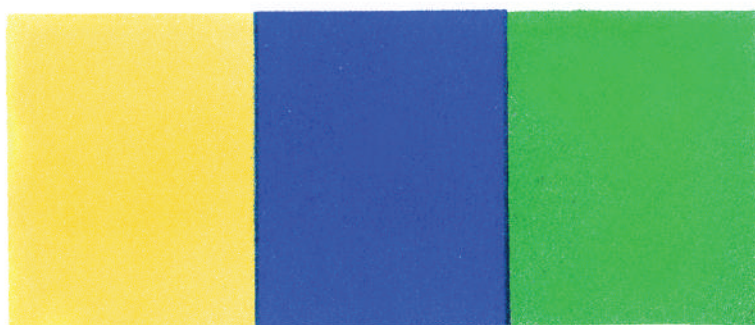

Если смешать между собой красную и жёлтую краски, то получится оранжевый цвет.



Если смешать между собой красную и синюю краски, то получится фиолетовый цвет.



Если у тебя не будет зелёной краски, ты легко её можешь сделать сам. Смешай между собой синюю и жёлтую краски, и ты получишь зелёный цвет.

Составь зелёную, оранжевую и фиолетовую краски и раскрась ими эти прямоугольники.

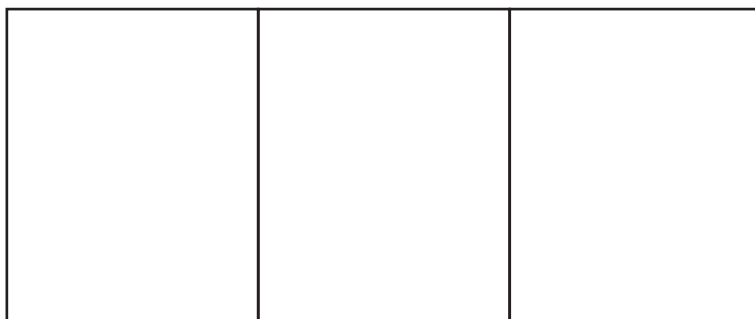

Нарисуй с натуры лист клёна и раскрась его акварельными красками.

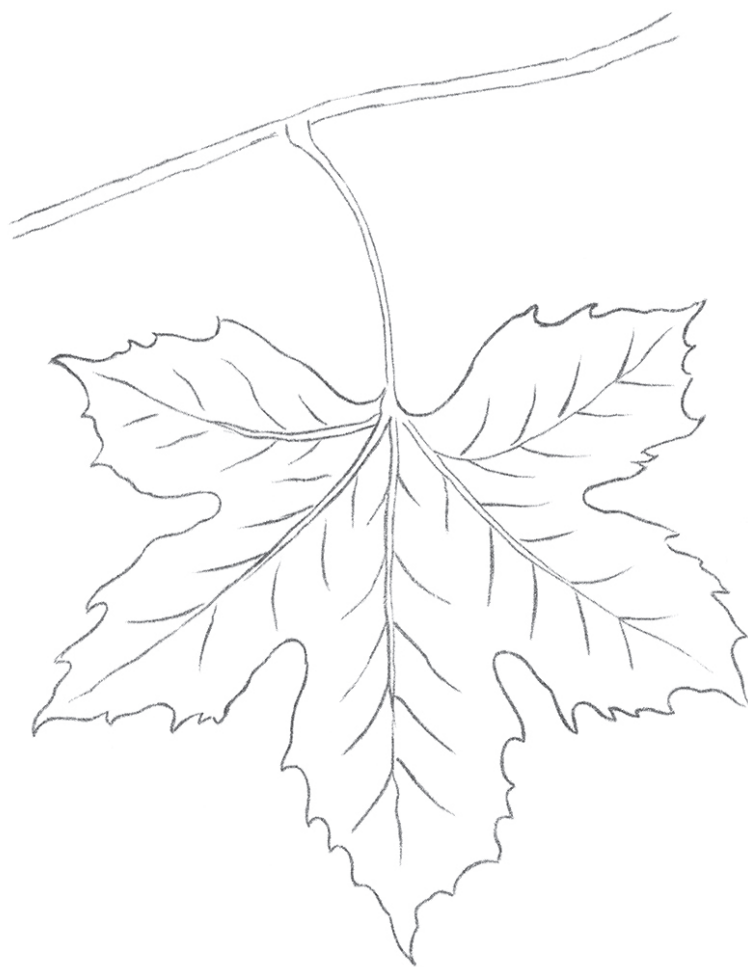

Вначале сделай линейный рисунок листа, но не нажимай сильно карандашом на бумагу.

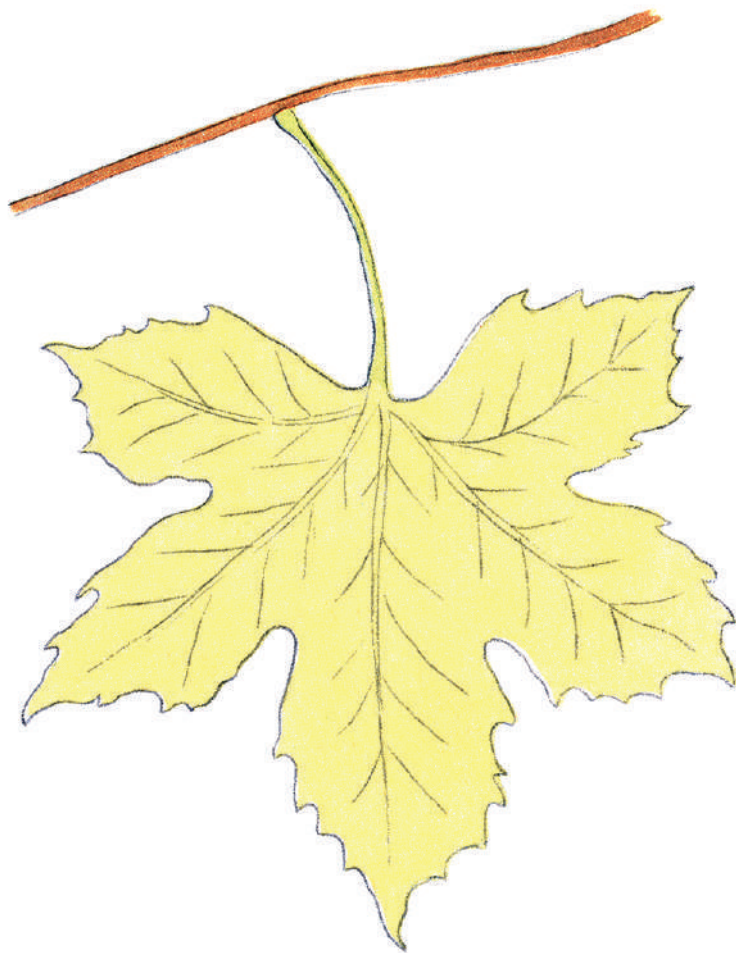

Когда сделаешь рисунок, возьми акварельные краски и на отдельном кусочке бумаги найди локальный цвет листа (локальным цветом называется основная окраска предмета). Затем бледно покрой свой рисунок найденной краской, то же проделай и с веткой.



Затем найди разницу в цвете на отдельных частях листа и установи разницу в цветовых оттенках в середине и по краям листа.



Заканчивай рисунок как можно точнее по натуре.

ЗАПОМНИ!

Нельзя смешивать между собой зелёную и красную краски, иначе получится грязь.



Нельзя смешивать между собой также жёлтую и фиолетовую краски — получится грязь.



Нарисуй с натуры кружку и раскрась её акварельными красками в тот цвет, который она имеет в натуре.



Порядок работы.

Вначале сделай рисунок и наметь линиями границы теней. Затем найди на отдельном клочке бумаги локальный цвет кружки и покрась свой рисунок, но не трогай блика. После этого начинай внимательно искать цветовые оттенки.



1

2

3

Нарисуй с натуры брусок.

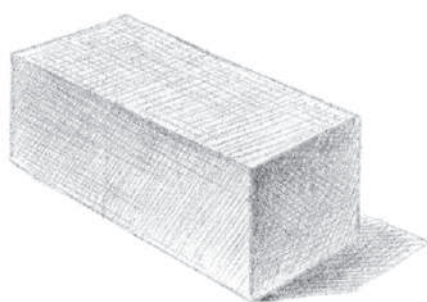

Порядок работы.

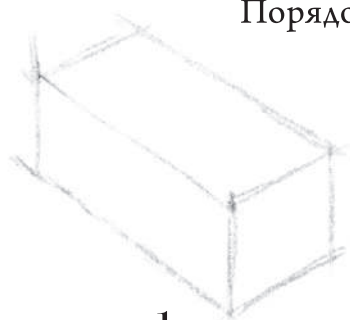

1

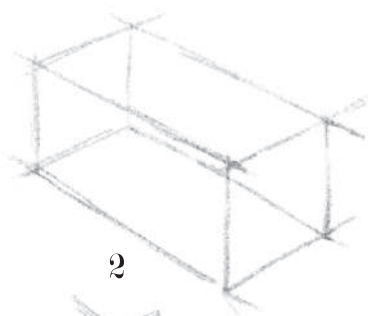

2

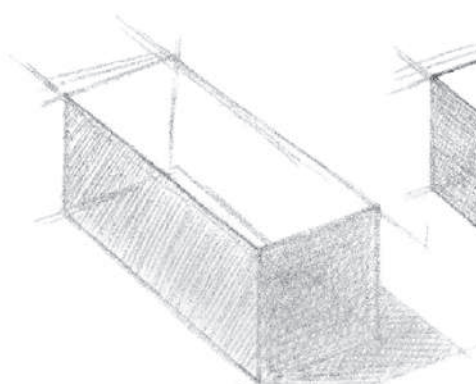

3

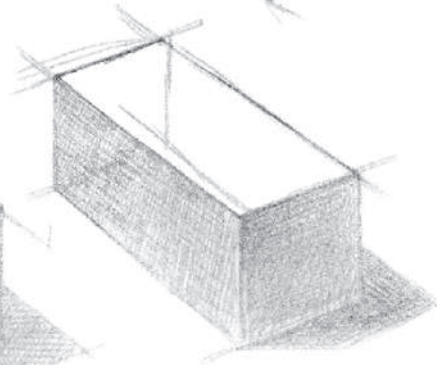

4

Нарисуй с натуры открытое окно.

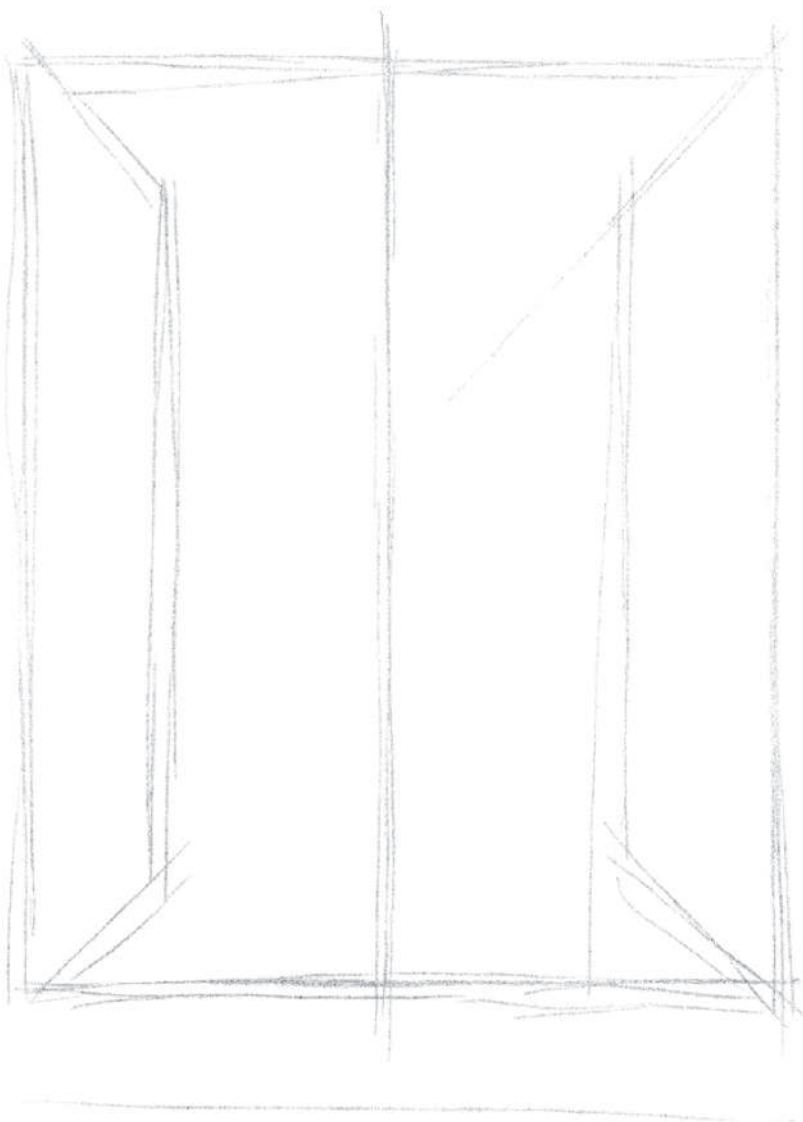

Вначале наметь место для рисунка.
Дай размеры окна, его высоту и ширину.

Установи линию горизонта (уровень твоих глаз)
и наметь направление сторон раскрытых рам.

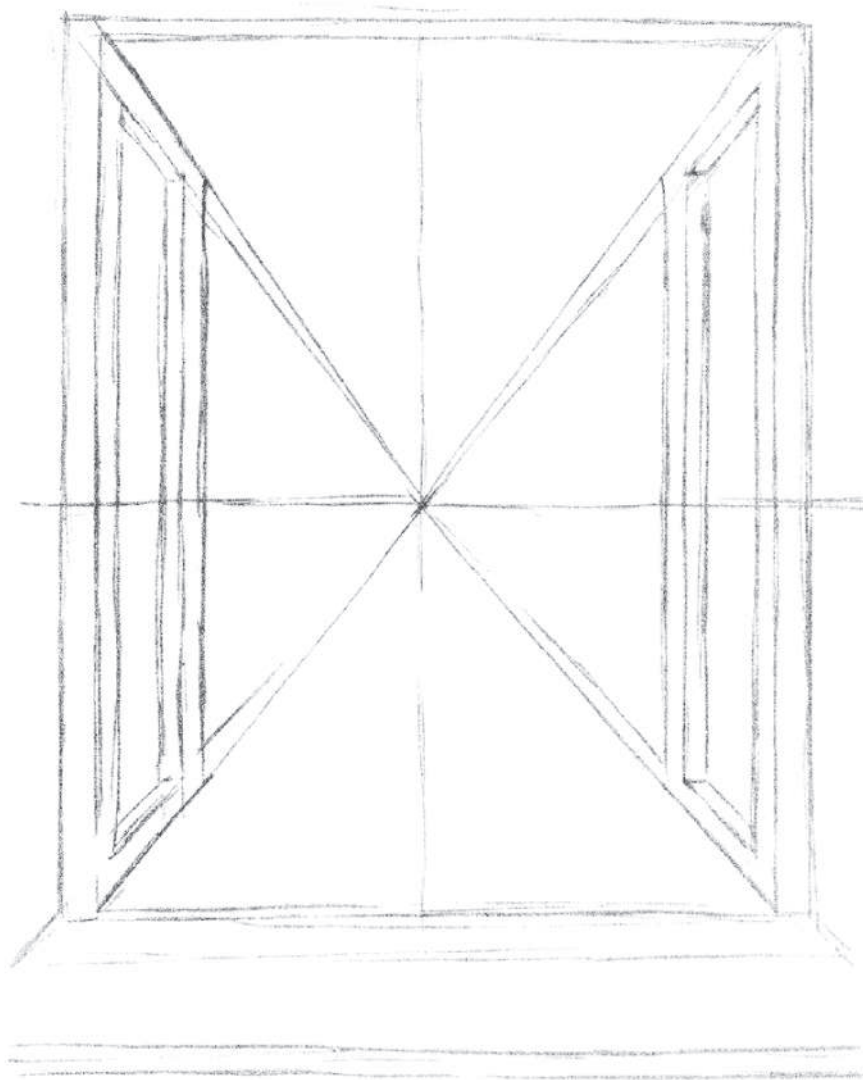

После этого начинай рисовать переплёты оконных рам и слегка наметь вид за окном.

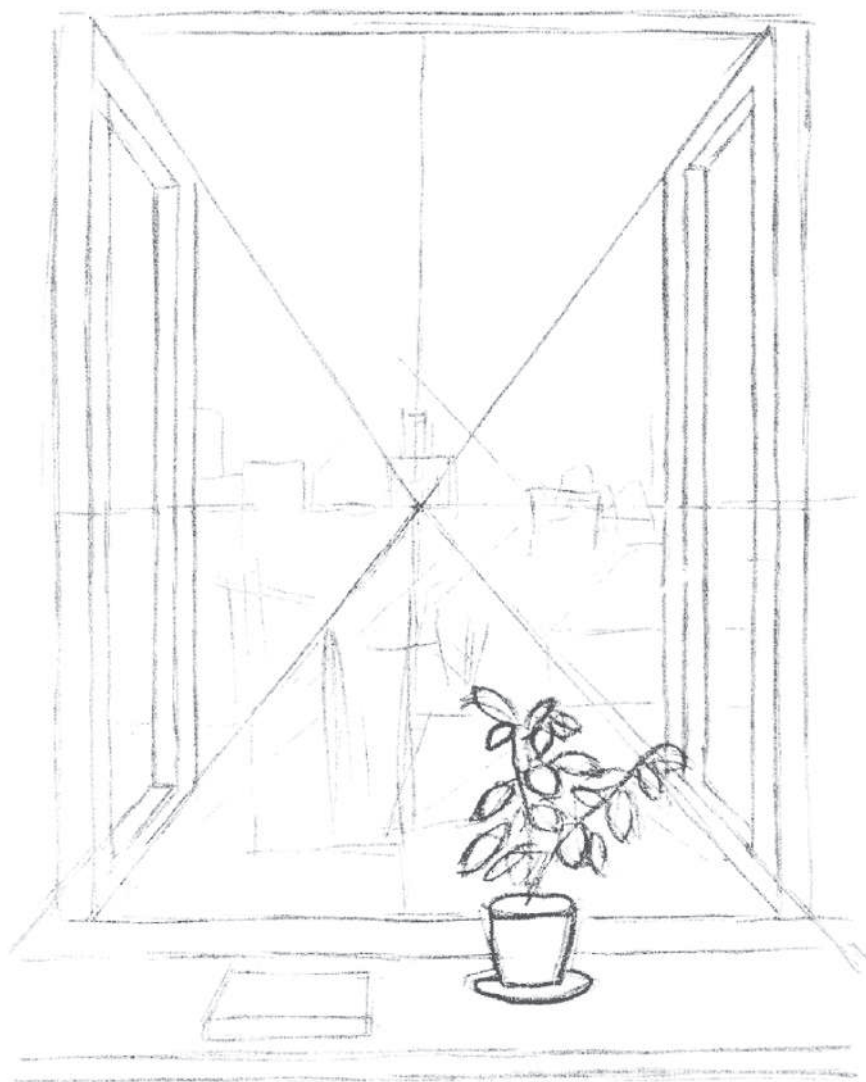

Когда рисунок наметится правильно, можно усилить нажим карандаша на бумагу и более чётко прорисовать все детали, а вспомогательные линии стереть резинкой.

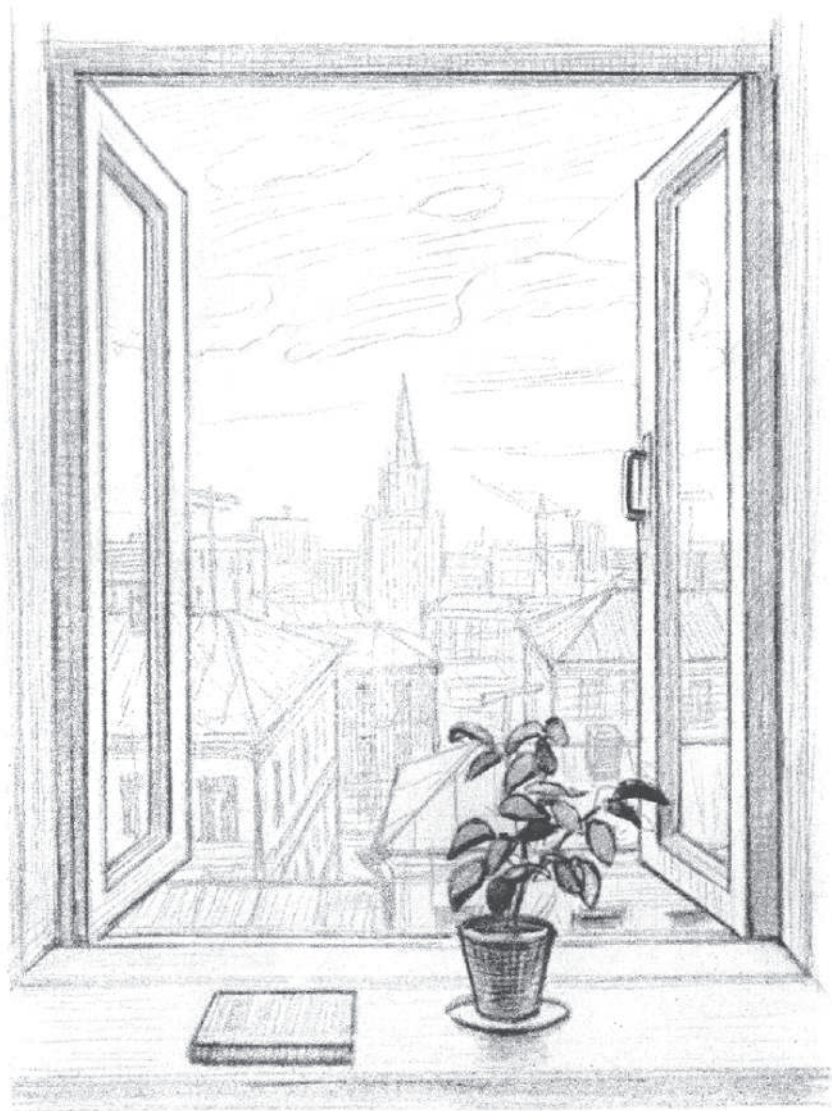

Посмотри другой пример перспективного изображения
окна и улицы.



Нарисуй с натуры ветку комнатного растения.



Вначале размести изображение на листе бумаги.

Затем, слегка прикасаясь карандашом к бумаге, наметь форму листьев. Внимательно проверь, как располагаются листья по отношению друг к другу.



Снова проверь свой рисунок по натуре, выправи ошибки и только после этого начинай уточнять форму листьев и веток. Одновременно прокладывай тени.



Законченный рисунок.



Последний этап работы.



**ДЕКОРАТИВНОЕ
РИСОВАНИЕ**



Многие из окружающих нас предметов имеют узоры (орнаменты). Эти узоры украшают предметы, делают их более красивыми. Ты видишь узоры на обоях, на тканях, на посуде и т. д.

Характерным для орнамента является повторение через определённые промежутки одного и того же рисунка. Для составления узоров используются изображения цветов, веток, плодов, различных линий, кружков и т. п. Выразительность узора во многом зависит от подбора красок, от их сочетания. Внимательно посмотри на различные орнаменты, помещённые в книге. Перерисуй некоторые из них. Рисовать орнамент надо обязательно в определённой последовательности (см. стр. 55). Соблюдать порядок выполнения рисунка здесь так же важно, как и при рисовании с натуры.

Учись самостоятельно составлять узоры. Прежде чем рисовать узор, определи, какой предмет он будет украшать.

Начнём упражнения с повторения пройденного. Ты уже составлял много узоров в полосе из листьев и цветов. Придумай узор из листьев и раскрась его двумя красками — красной и зелёной.

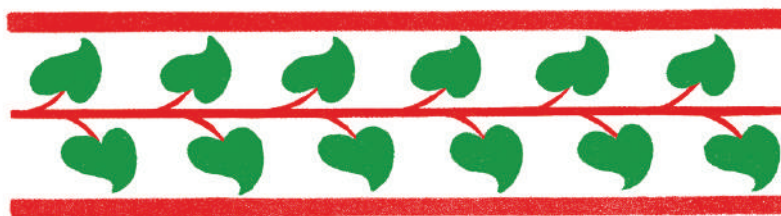

Для примера посмотри наши рисунки, но не срисовывай их, а придумай свои.

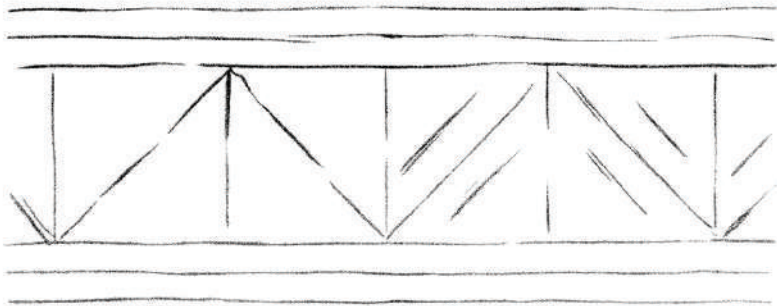

Орнамент составляй так: вначале наметь поле для орнамента, разбей его на части и наметь ветки.

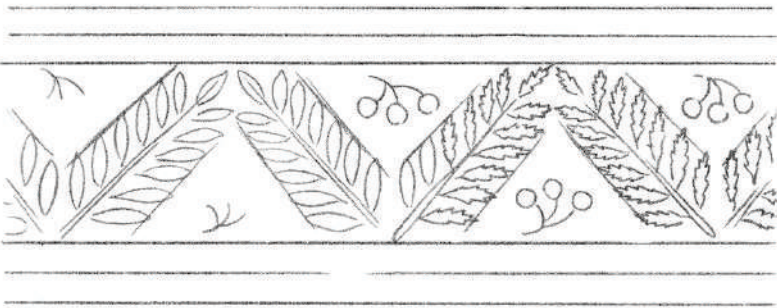

Затем слегка наметь детали орнамента и посмотри, красиво ли всё получается.



Если всё намечено хорошо, обведи более чётко рисунок орнамента и раскрась его красками — красной и зелёной.

Посмотри, какие красивые узоры составили народные умельцы России, Украины, Белоруссии, Грузии.

Русский.



Украинский.



Белорусский.



Грузинский.



Посмотри другие узоры.



Киргизский.



Образец татарской вышивки.

Украинский народный орнамент
(Косовский район, Станиславская область).



Русский народный орнамент.
Онежская олонецкая роспись.



Посмотри различные узоры народного украинского орнамента. Выбери, какой тебе больше всего понравится, и перерисуй в свой альбом.

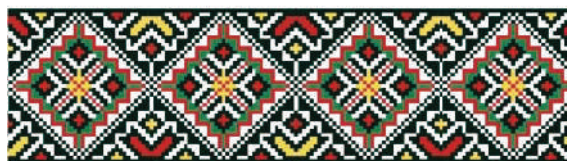

Перерисуй в свой альбом узор, который тебе больше нравится.

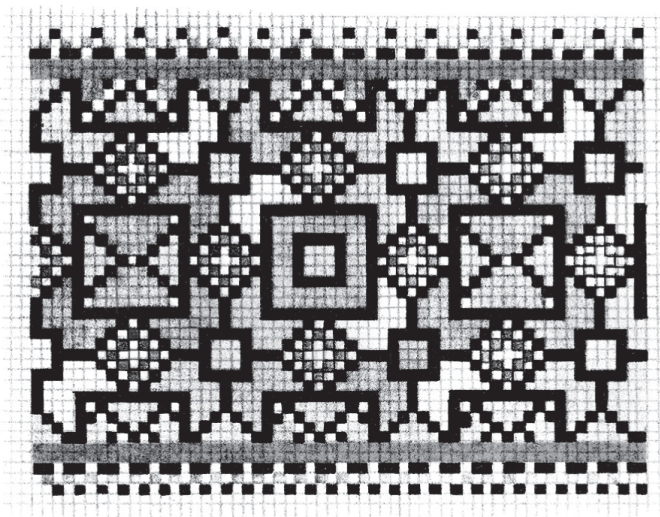



Михайловское (рязанское) цветное кружево.

Составь узор из элементов народного орнамента и раскрась его красками. Посмотри орнаменты народов СССР, выбери тот, который тебе больше всего понравится, и из его элементов составь свой узор.



Белорусский.



Узбекский.



Русский.



Белорусский.

Как надо работать?

Если, например, тебе понравился узбекский орнамент и особенно вот эти его детали,

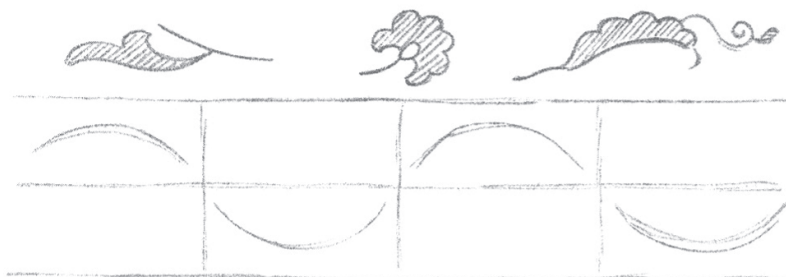

то вначале наметь поле для орнамента, разбей его на равные части и наметь движение веток.



Затем распредели основные детали орнамента.

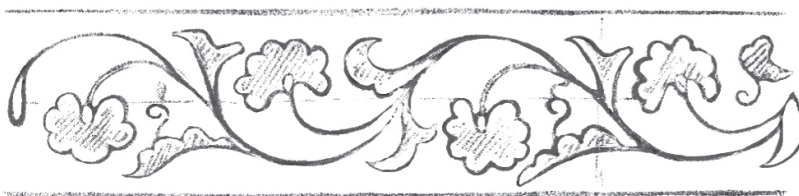

Когда узор наметится, прорисуй его более чётко и раскрась красками или цветными карандашами.

Посмотри различные народные орнаменты и выбери тот, который тебе больше всего понравится. Из его элементов составь свой узор.



Киргизский.



Белорусский.



Узбекский.



Киргизский.



Бурятский.

Составь орнамент со звездой в квадрате и раскрась его тремя красками — красной, синей и жёлтой. Посмотри образцы орнаментов в квадрате, но не срисовывай их, а придумай свой.



Порядок работы над рисунком орнамента.

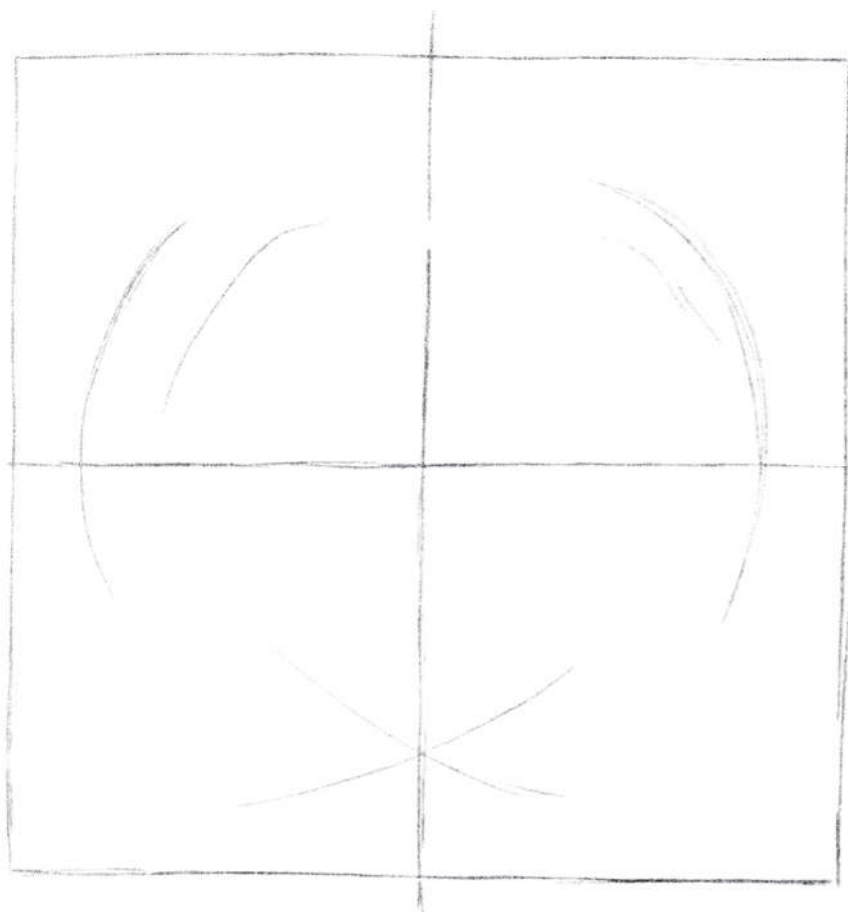

Вначале наметь поле для орнамента, определи центр композиции и проведи оси — вертикаль и горизонталь.

Затем наметь место для звезды. Звезду рисуй постепенно: вначале наметь круг, круг раздели на пять частей. Старайся, чтобы расстояние между вершинами звезды было одинаковой величины.

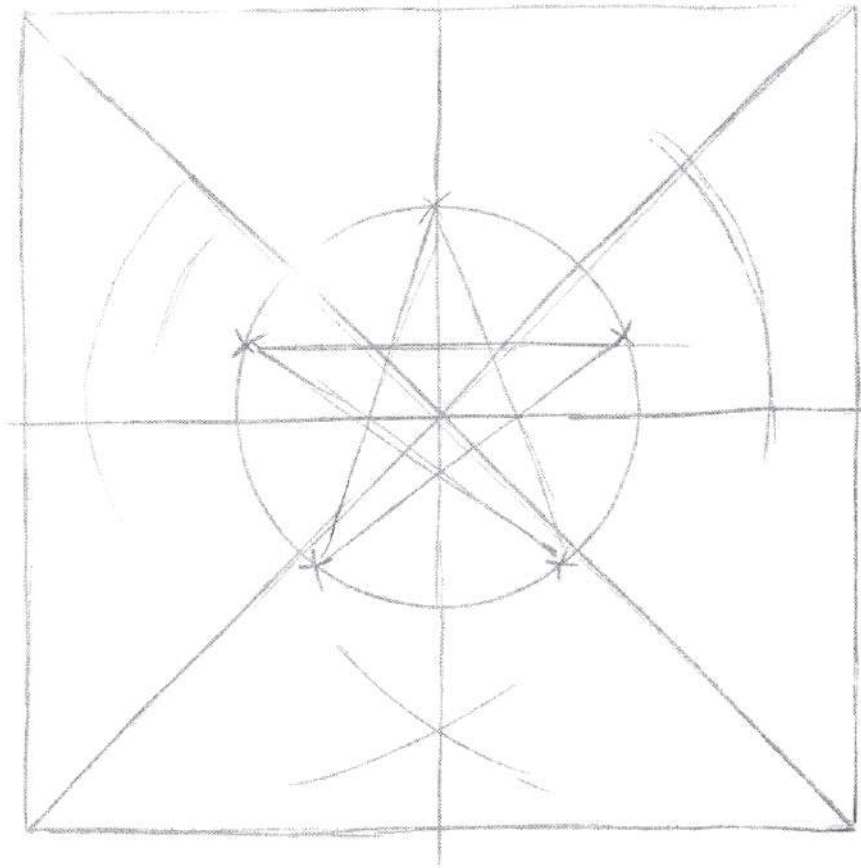

Затем, слегка прикасаясь карандашом к бумаге, прорисуй форму звезды и наметь другие части орнамента.

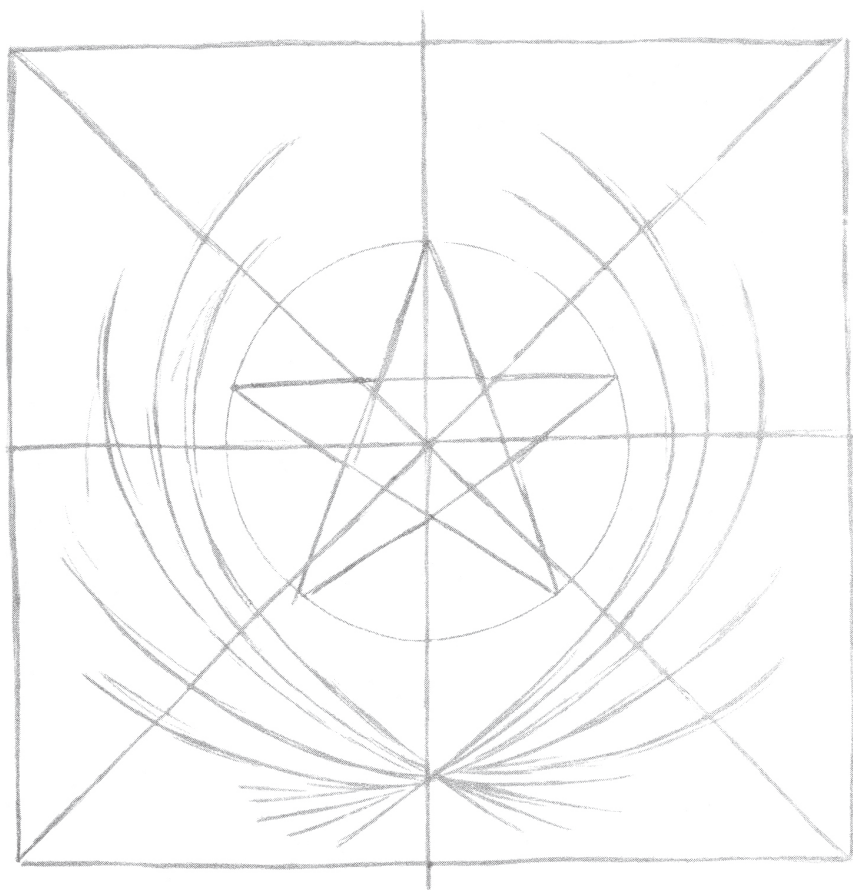

Наметь в общих чертах детали орнамента.

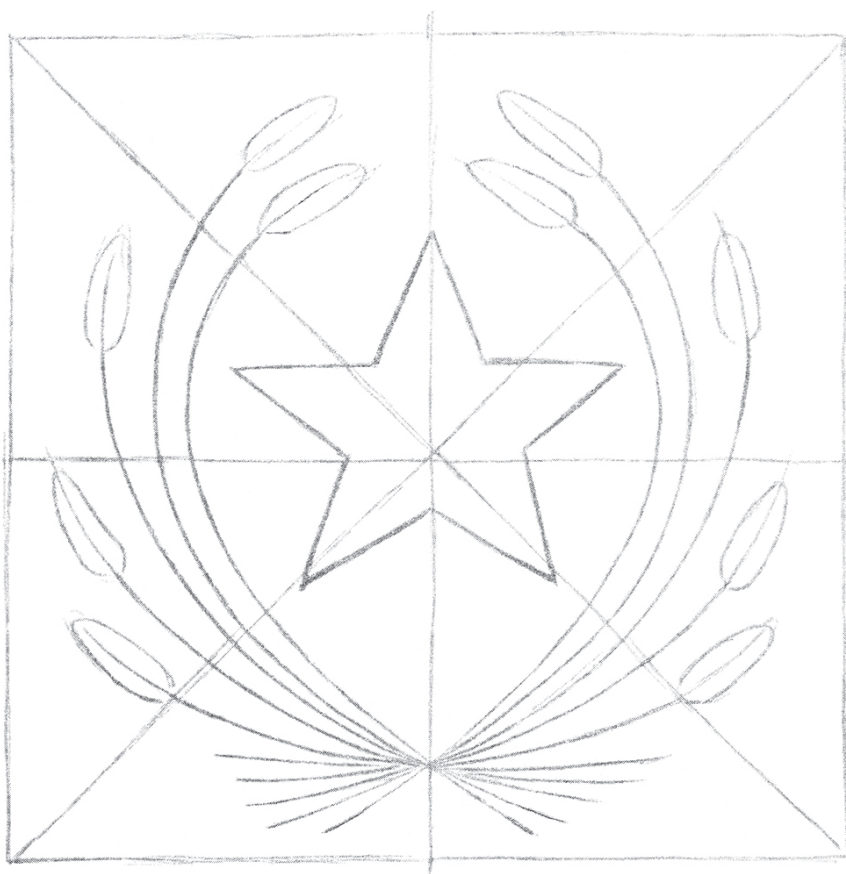

Если всё намечено хорошо, сотри вспомогательные линии (вертикаль, горизонталь, круг у звезды) и прорисуй рисунок орнамента более чётко.



Когда рисунок будет готов, раскрась его акварельными красками или цветными карандашами.

Составь орнамент в квадрате и раскрась его красками или цветными карандашами.

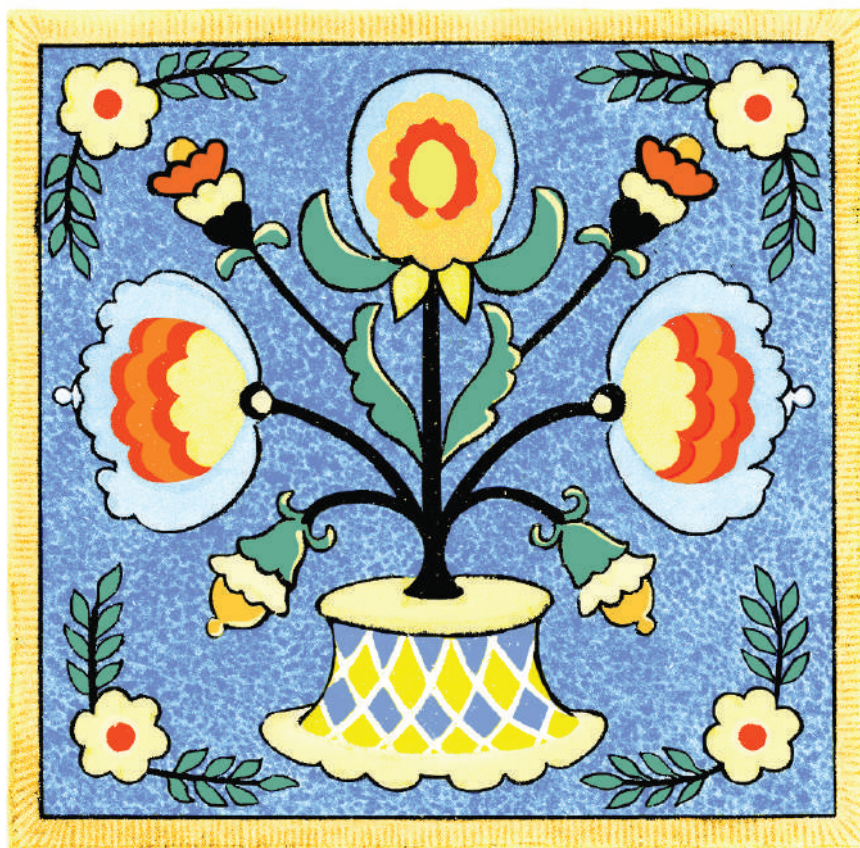

Порядок работы.

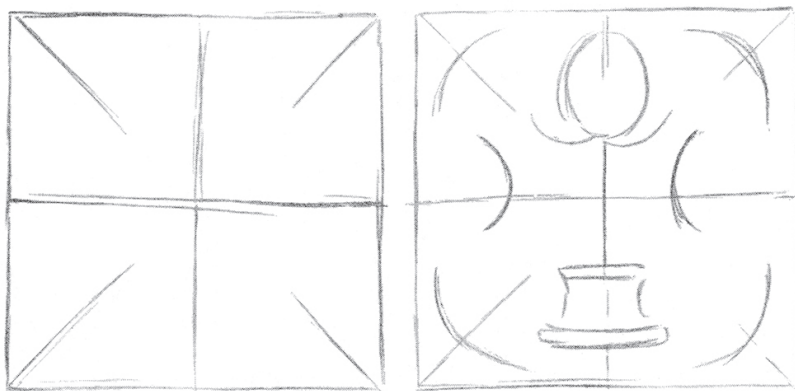

Вначале наметь поле для орнамента, определи центр композиции, проведи основные оси. Затем наметь главные части орнамента.

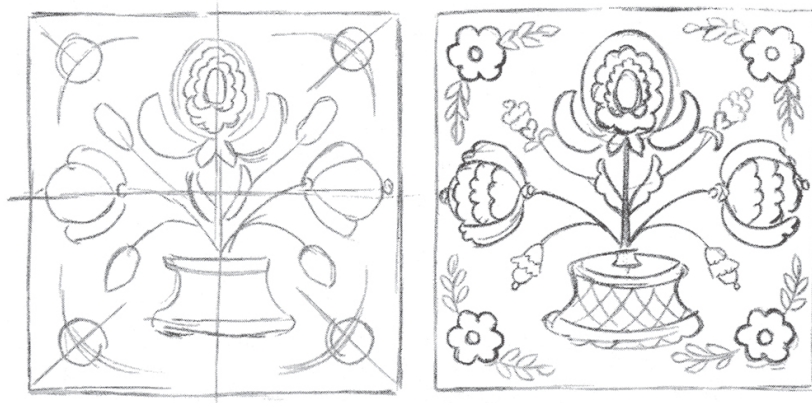

После этого, слегка касаясь карандашом бумаги, прорисуй детали орнамента и посмотри, что получилось. Выправи, что не так, и только после этого чётко прорисуй узор, а затем раскрась.

Пример орнамента в квадрате.



Городецкая роспись тарелки.
Пример композиции в круге.



Китайский орнамент.
Пример композиции (размещения) узора в круге.





Посмотри, как украшают различные предметы
китайские художники.

Декоративная тарелка. Хохлома.



Посмотри, какие узоры в круге составляют
народные умельцы.

Нарисуй с натуры чайное блюдце.



Порядок работы.

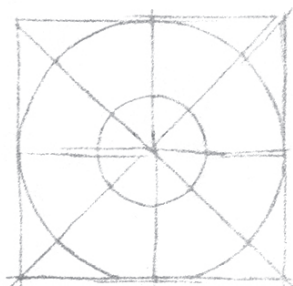

1



2



3

Придумай страницу для календаря.
Посмотри пример оформления страницы календаря.



Порядок работы.



1



2



3



4

Пример оформления праздничной открытки.





РИСОВАНИЕ
НА ТЕМЫ



Нарисуй, что ты видел интересного во время каникул летом. Художник И. И. Шишкин очень любил русскую природу и особенно летом. В картине «Рожь» он очень хорошо передал полдень знойного лета и красоту русской природы.



И. И. ШИШКИН. «Рожь».

Художник С. А. Григорьев в своей картине «Вратарь» показывает подвижные игры детей. А во что ты играешь с друзьями на свежем воздухе? Нарисуй сценку из жизни своего двора.

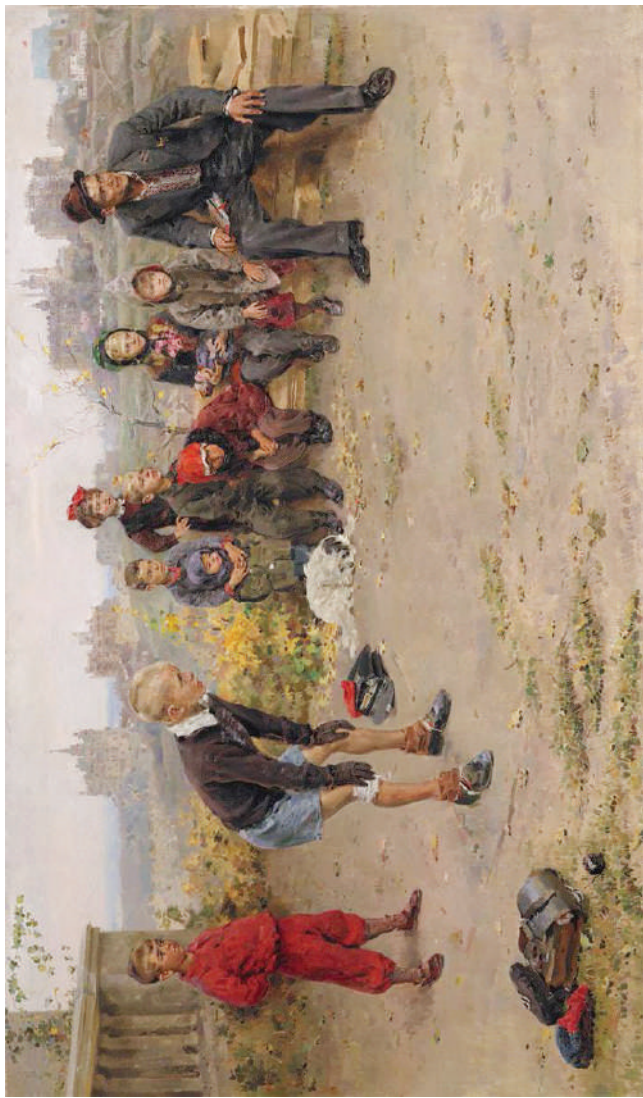

С. А. ГРИГОРЬЕВ. «Вратарь».

Нарисуй какой-нибудь вид транспорта: паровоз, автомашину, парохода, самолёт. Посмотри, как эту тему раскрывают художники.



Н. А. КУЗНЕЦОВ. «В далёкий путь».

Среди советских художников большой известностью пользуется А. А. Дейнека. Его картина «Будущие лётчики» посвящена детям, которые уже с малых лет мечтают о своей будущей профессии.

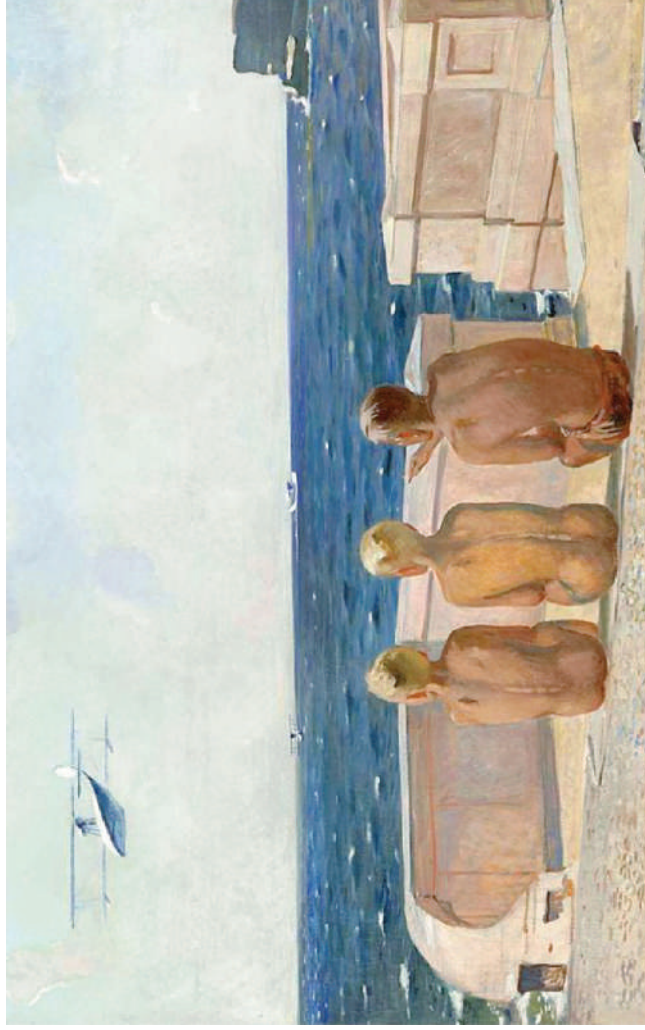

А. А. ДЕЙНЕКА. «Будущие лётчики».

В картине художника Я. Д. Ромаса «На пути в Александрию» мы видим три вида транспорта: парусные суда, автомашины и верблюды.



Я. Д. РОМАС. «На пути в Александрию».

Сделай иллюстрацию к басне И. А. Крылова «Слон и моська». Посмотри как выполнил иллюстрацию к этой басне художник М. Таранов.

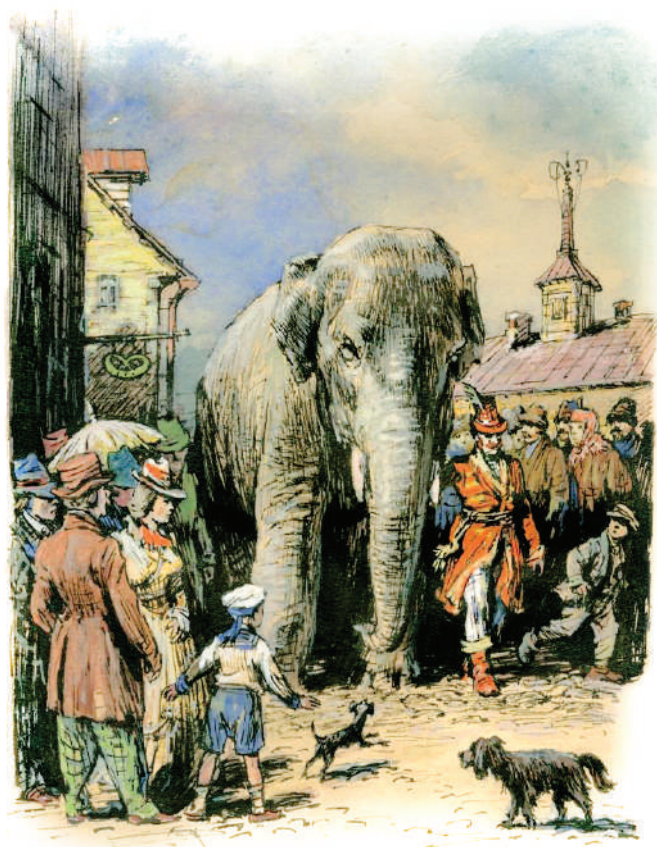

М. ТАРАНОВ. «Слон и моська».

Ай, Моська! Знать, она сильна,
Что лает на Слона!

И. А. Крылов.

Сделай иллюстрацию к знакомой тебе басне. Посмотри, какую иллюстрацию сделал художник М. Таранов к басне И. А. Крылова «Свинья под дубом».



М. ТАРАНОВ. «Свинья под дубом».

Неблагодарная! — примолвил Дуб ей тут, —
Когда бы вверх могла поднять ты рыло,
Тебе бы видно было,
Что эти желуди на мне растут.

И. А. Крылов.



**БЕСЕДЫ
ОБ ИЗОБРАЗИТЕЛЬНОМ
ИСКУССТВЕ**



ШКОЛА, ТОВАРИЩИ, СЕМЬЯ.



И. В. ШЕВАНДРОНОВА.

«В сельской библиотеке (Читатели)».

Темы для своих картин художники берут из жизни. Рассматривая картины художников, вы видите много знакомых вам сцен. Их вы наблюдаете часто в школе, дома, среди товарищей.

Перед нами картина художницы И. В. Шевандроной «В сельской библиотеке (Читатели)». Ребята пришли в библиотеку, чтобы получить хорошую книгу. В книгах много интересного и увлекательного. Книга — лучший друг человека, она учит, воспитывает, предупреждает от плохих поступков.

Картина Ф. П. Решетникова «Опять двойка» рассказывает нам о мальчике, который плохо учится в школе. Вся семья очень огорчена этим. Только собачка рада своему другу.



Ф. П. РЕШЕТНИКОВ. «Опять двойка».

О чём рассказывает Д. И. Пускин в своей картине «После уроков»?



Д. И. ПУСКИН. «После уроков».

Художник С. А. Чуйков родился в Киргизии. Там прошли его детство и юность, там он создал свои лучшие произведения живописи. Художник С. А. Чуйков очень любил киргизскую природу и людей этого края. В старину киргизы жили очень плохо. Они не могли учиться. Только теперь киргизский народ, как и все советские люди, получил возможность работать, учиться, развивать свои способности. В картине «Дочь Советской Киргизии» художник С. А. Чуйков показал девушку-киргизку с книгой в руках, перед которой открыта широкая дорога в жизнь.



С. А. ЧУЙКОВ. «Дочь Советской Киргизии».

ВЕЛИКАЯ ОКТЯБРЬСКАЯ СОЦИАЛИСТИЧЕСКАЯ РЕВОЛЮЦИЯ.

На картине мы видим В. И. Ленина, который говорит матросам, солдатам, рабочим и крестьянам, что отныне власть принадлежит не капиталистам и помещикам, а Советам рабочих и крестьянских депутатов; фабрики, заводы и земля теперь принадлежат народу; больше не будет эксплуатации человека человеком.



В. А. СЕРОВ. «Ленин провозглашает Советскую власть».

На картине художника П. П. Соколова-Скаля вы видите, как рабочие и крестьяне, солдаты и матросы с оружием в руках добывали себе свободу и независимость.

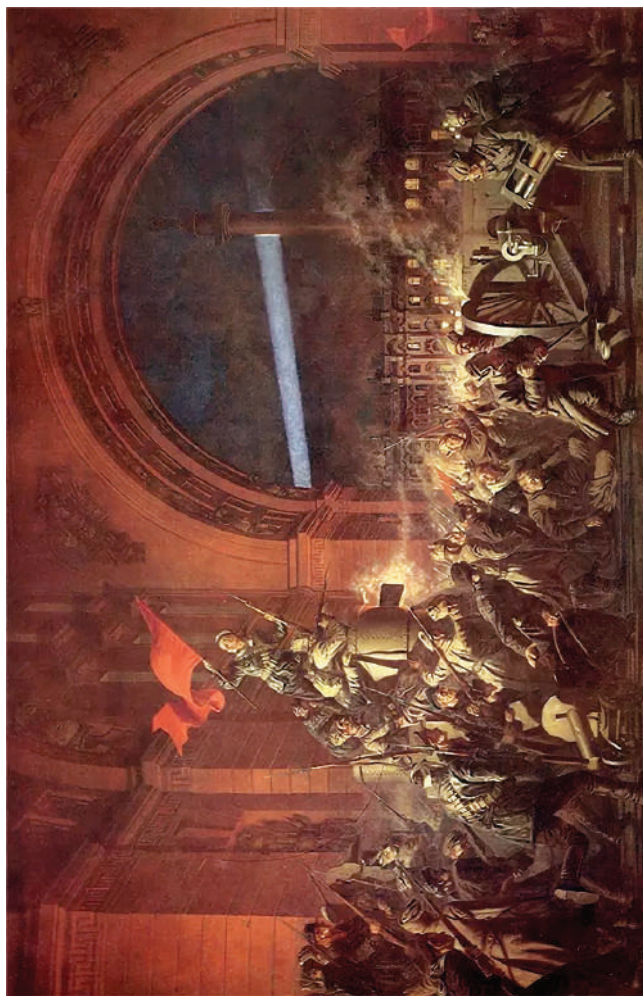

П. П. СОКОЛОВ-СКАЛЯ. «Штурм Зимнего дворца».

Художник К. Ф. Юон в картине «Взятие Кремля в 1917 году» изобразил революционные события в Москве.

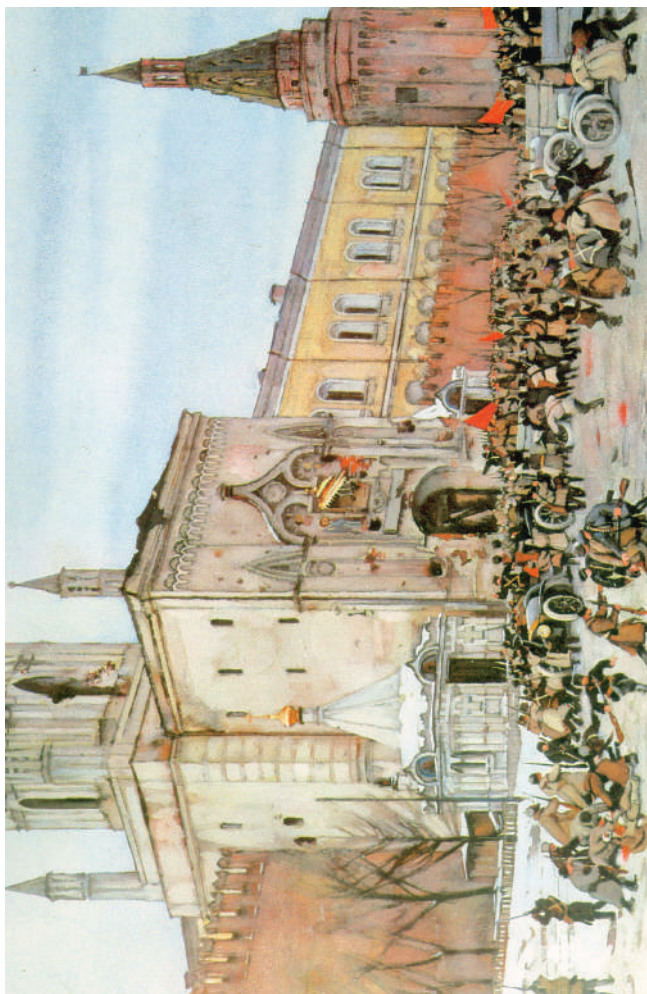

К. Ф. ЮОН. «Взятие Кремля в 1917 году».

Художник М. Б. Греков в своей картине «Тачанка» очень красочно изобразил боевую колесницу.



М. Б. ГРЕКОВ. «Тачанка».

НАША АРМИЯ — ЗАЩИТНИЦА РОДИНЫ.

Много картин посвятили художники нашей славной Армии — защитнице Родины. Перед нами картина художника М. Б. Грекова «Трубачи Первой конной».



М. Б. ГРЕКОВ. «Трубачи Первой конной».

В картине В. Г. Пузырькова «Черноморцы» показан момент высадки морского десанта. Матросы Черноморского флота идут отстаивать честь и свободу Советского государства, честь и свободу советских людей.



В. Г. ПУЗЫРЬКОВ. «Черноморцы».

Картина Ю. М. Непринцева «Отдых после боя»
хорошо передаёт момент весёлого разговора бойцов на привале.



Ю. М. НЕПРИНЦЕВ. «Отдых после боя».

Жить без пищи можно сутки,
Можно больше, но порой
На войне одной минутки
Не прожить без прибаутки,
Шутки самой немудрой.

А. Твардовский

Из поэмы «Василий Тёркин»



П. А. КРИВОНОГОВ. «Победа».

ГОРОДА И СЁЛА СТРАНЫ СОВЕТОВ.

В своей картине «Утро индустриальной Москвы» художник К. Ф. Юон показывает нам красоту нового московского пейзажа. Москва изменяет свой облик. В Москве развернулось большое строительство, растут этажи будущих зданий, корпуса фабрик и заводов. Москва хорошеет с каждым днём, с каждым новым утром.



К. Ф. ЮОН. «Утро индустриальной Москвы».

Под руководством партии и правительства наш народ создаёт все условия для счастливой и радостной жизни. Строятся новые города, электростанции, школы. На картине художника А. А. Дейнека «Открытие межколхозной электростанции» показано радостное событие — пуск новой электростанции. На это торжество пришли колхозники и колхозницы, пионеры и школьники. Все они переживают это событие как большой праздник.



А. А. ДЕЙНЕКА.
«Открытие межколхозной электростанции».

Картина А. А. Пластова «Колхозный ток» рассказывает о зажиточной жизни советских крестьян. Колхозники собрали богатый урожай, и теперь будет много хлеба, крупы, вкусных пирогов и печенья.



А. А. ПЛАСТОВ. «Колхозный ток».



Ю. С. ПОДЛЯССКИЙ. «Огни колхозной ГЭС».

СОДЕРЖАНИЕ

Рисование с натуры	3
Декоративное рисование	51
Рисование на темы	83
Беседы об изобразительном искусстве	93

Николай Николаевич Ростовцев

РИСОВАНИЕ

третий класс

Сдано в набор 14/І 1961 г.
Подписано к печати 13/ІХ 1961 г.
Тираж 116 тыс. экз.

Цена без переплёта 27 коп., переплёт 5 коп.

